

LIMITED ONE YEAR WARRANTY

This product is covered by 12 Months Warranty, but does not cover damages caused by accidents, problems with electrical power, improper usage not in accordance with product instruction, and improper testing. Please make sure that the warranty card is included in package, the store affix is sealed on the warranty card with the date of purchase. The purchase date will be identified by manufacturer's serial number if the warranty card is not sealed and dated.

EINGESCHRÄNKTE EINJÄHRIGE GARANTIE

Wir geben eine 12-Monatige Garantie für dieses Produkt. Diese Garantie deckt Schäden durch Unfälle, Stromversorgungsprobleme, unsachgemäße, nicht den Anweisungen entsprechende Benutzung und unsachgemäße Tests nicht ab. Stellen Sie bitte sicher, dass die Garantiekarte im Paket enthalten ist und den Stempel des Händlers sowie das Kaufdatum trägt. Das Kaufdatum wird anhand der Seriennummer des Produkts bestimmt, wenn die Garantiekarte nicht den Stempel und das Datum enthält.

GARANTIE LIMITÉE D'UN AN

Ce produit est couvert par une garantie de 12 mois, mais cette garantie ne couvre pas les dommages provoqués par les accidents, les problèmes électriques, une utilisation incorrecte ou le non-respect des instructions de ce produit, ou encore des essais incorrects. Veuillez vous assurer que la carte de garantie soit bien incluse dans cet emballage et qu'elle cmporte avec la date d'achat. La date d'achat sera identifiée par le numéro de série fabricant si la carte de garantie n'est pas cachétée ni datée.

GARANZIA LIMITATA DI UN ANNO

Questo prodotto è coperto da una garanzia di 12 mesi, che non copre danni provocati da incidenti, problemi dovuti alla corrente elettrica, uso improprio in disaccordo con le istruzioni del prodotto, controlli inappropriati. Assicurarsi che la scheda della garanzia sia inclusa nella confezione e che il sigillo del negoziante sia fissato ermeticamente sulla scheda con la data d'acquisto. La data d'acquisto sarà identificata dal numero di serie del produttore se la scheda della garanzia non è sigillata e datata.



OZAKI
大阪京。

Enjoyable, Easy, Healthy
Computer Stylist

◎**OZAKI INTERNATIONAL.** **http://www.ozaki.com.tw**

WU Series WU460 Made in China

Design and specifications are subject to change without notice. All other names of systems and products are trademarks or registered trademarks of their respective owners.
【Patent Pending】

GARANTÍA LIMITADA DE UN AÑO

Este producto posee una garantía de 12 meses, pero no cubre daños causados por accidentes, problemas con la corriente eléctrica, uso inadecuado y pruebas no apropiadas. Asegúrese de que se incluye en la caja la tarjeta de garantía, el sello de la tienda debe estar en la tarjeta de garantía junto con la fecha de compra. El fabricante indentificará la fecha de compra mediante el número de serie si la tarjeta de garantía no se encuentra sellada y fechada.

保固須知

若本產品因品質問題而引起故障或損壞，請即送修，自購買日期起之一年內（12個月）提供免費保修服務。若自行拆卸或使用不當等人為因素所引起的故障及損壞，不在此保修範圍內，需酌收材料費及維修費用。保固以喇叭包裝盒內所附之保證卡為憑，購買本產品時請確認有無保證卡，並向所購買之經銷商要求加蓋店章、購買型號及日期，以確保您的權益。未蓋店章及無購買日期者，以序號所示之出廠日期為準。若購買之產品已超過免費保固期限，本公司將酌收維修費用。

판매 후 애프터 서비스 주의 사항

본 상품의 품질로 인한 고장이나 파손은 바로 무료 수리 서비스를 해드리고 그 기간은 1년(12개월) 이내입니다. 만약 임의대로 본체를 해체 하였거나 비정상적인 사용으로 발생된 고장이나 파손은 무료 서비스 범위에 속하지 않습니다. 그리고 부품 교체비와 수리 비용을 받게 됩니다. 귀하의 권리를 보장 받기 위하여 본 상품을 구입 할때 제품 안에 포함된어 있는 품질 보증서를 확인 하시고 판매원에게 판매 날짜를 증명할 수 있는 판매처 도장을 찍으십시오. 이 보증서만의 변호는 상품 출고 날짜를 기준으로 제작된 것입니다.

만약 귀하께서 구매하신 상품이 무료 서비스 기간을 지났다면 본사는 수리비용을 청구하게 됩니다.

製品の保証

本製品に品質問題による不具合または故障が発生した場合は、ただちに修理にお出ください。お買い上げの日から1年間（12カ月）の無償サービスを提供します。ただし、本機器を分解するかまたは不適切なご使用方法により故障が発生した場合は、保証致し兼ねます。その場合は、材料費と修理費を申し受けます。なお使用者の權益を確保するため、本製品の保証サービスを受ける際にはスピーカー包装カードに添付した保証カードが要求されます。本製品ご購入の際の保証カードにお買い上げの販売店の捺印を押し、型式番号およびお買い上げ期日をご記入ください。販売店の捺印がないまたはお買い上げ期日が不明な場合は、シリアル番号に示された工場出荷日をベースとします。お買い上げ製品が無償サービス期間を過ぎている場合は、修理費を申し受けます。

SAFETY INSTRUCTION

- The speakers must be placed on a smooth and firm surface.
- Only touch the keys lightly or turn the buttons evenly.
- Before switching on the power, please make sure the connection between subwoofer and satellites is correct and the volume button is indicated at minimum. You can adjust the volume after the power is on.
- Please notice that the volume of CD-Rom, Soundcard or other audio source must be tuned to the medium position. This is to avoid the damage causing by sudden huge signal.
- Please do not leave the volume, bass and treble all at maximum for a long time.
- Please do not entangle the power cord and audio input cable; otherwise the sound will be severely interfered by the electric current. Do not touch the metal part of the plug.
- When you unplug, hold the plug and pull out. Do not drag the cable.
- If you don't use speakers for a while, switch off the power.
- Do not open the subwoofer; it may cause electric shock or other incident.
- Keep the system in a ventilate place and away from heat source or direct sunlight.
- Do not pour water, liquid or rubbish in the machine.
- Please read the user manual carefully before you use this product and install the system accordingly. Do not use this product for other purpose to avoid any inconvenience happening and affect your right.

SICHERHEITSHINWEISE

- Stellen Sie die Lautsprecher auf eine flache und stabile Oberfläche.
- Drücken Sie die Tasten nur leicht, drehen Sie die Knöpfe nicht ruckartig.
- Stellen Sie bitte vor dem Einschalten der Stromversorgung sicher, dass die Verbindung zwischen dem Subwoofer und den Satelliten richtig ist und die Lautstärke auf Minimum gestellt ist. Regeln Sie die Lautstärke nach dem Einschalten der Stromversorgung.
- Achten Sie bitte darauf, dass die Lautstärke des CD-ROM-Laufwerks, der Soundkarte oder anderer Audioquellen auf die mittlere Stufe gestellt sind, um Schäden durch plötzliche Signalspitzen zu vermeiden.
- Lassen Sie Lautstärke, Bass und Höhen NICHT für längere Zeit auf die maximale Stufe eingestellt.
- Verdrillen Sie Netz- und Audioeingangskabel nicht; andernfalls kann es zu erheblichen Tonstörungen durch elektrische Induktion kommen. Berühren Sie keine Metallteile des Steckers.
- Ziehen Sie an dem Stecker, wenn Sie ein Kabel ausstecken. Ziehen Sie nicht am Kabel.
- Schalten Sie die Stromversorgung aus, wenn die Lautsprecher für eine Weile nicht verwendet werden.
- Öffnen Sie den Subwoofer nicht; dies kann zu elektrischem Schlag oder anderen Unfällen führen.
- Stellen Sie das System an einem gut belüfteten Ort auf. Halten Sie das System von Wärmequellen oder direkter Sonneneinstrahlung fern.
- Lassen Sie kein Wasser, keine Flüssigkeiten oder Abfälle in das System eindringen.
- Lesen Sie bitte das Benutzerhandbuch sorgfältig durch, bevor Sie das Produkt verwenden. Installieren Sie das System entsprechend den Anweisungen. Verwenden Sie das Produkt nicht für andere Zwecke, um Funktionsstörungen und ein Erlöschen der Garantie zu vermeiden.

INSTRUCTIONS DE SÉCURITÉ

- Les haut-parleurs doivent être placés sur une surface plane et ferme.
- N'appuyez pas trop fort sur les touches et tournez les boutons avec précaution.
- Avant de mettre en marche, veuillez vous assurer que la connexion entre le subwoofer et les satellites soit bien correcte et que le bouton du volume soit réglé au minimum. Vous pouvez ajuster le volume après avoir allumé l'appareil.
- Veillez noter que le volume du lecteur de CD-ROM , de la carte son et de toute autre source audio doit être réglé au niveau moyen. Cela permet d'éviter tout dommage provoqué par un signal brusque et soudain.
- Veillez ne pas laisser le volume, les basses et les aigus sur leur réglage maximum pendant une période de temps prolongée.
- Veillez ne pas emmêler le cordon d'alimentation et le câble d'entrée audio, sinon la qualité du son sera gravement détériorée par le courant électrique. Ne touchez pas les parties en métal de la prise.
- Lorsque vous débranchez, tirez sur la prise et jamais sur le câble.
- Si vous n'utilisez plus les haut-parleurs, éteignez-les.
- N'ouvrez pas le subwoofer, cela risque de provoquer une électrocution ou un autre incident.
- Placez le système dans une zone bien ventilée et éloigné de toute source de chaleur ou des rayons directs du soleil.
- Ne versez jamais d'eau, de produit liquide ou de corps étranger dans la machine.
- Veillez lire attentivement le manuel avant d'utiliser ce produit et installez le système conformément aux instructions. N'utilisez pas ce produit pour une utilisation autre objectif afin d'éviter tout dommage et l'annulation desInstructions de Sécurité votre garantie.

ISTRUZIONI PER LA SICUREZZA

- Le casse devono essere poste su una superficie liscia e solida.
- Toccare o girare i tasti solamente con delicatezza.
- Prima di attivare l'alimentazione, assicurarsi che il collegamento tra il subwoofer ed i diffusori satellite sia corretto e che il volume sia al minimo. Il volume può essere regolato quando l'alimentazione è attivata.
- Notare che il volume di CD-Rom, scheda audio ed altre origini audio deve essere posto in posizione media. Ciò eviterà i danni provocati da improvvisi segnali potenti.
- Non lasciare il volume, bassi e alti, al massimo per periodi estesi.
- Non attorcigliare il cavo d'alimentazione ed il cavo d'ingresso audio, diversamente il suono subirà severe interferenze dalla corrente elettrica. Non toccare la parti metalliche della spina.
- Quando si scollega, tenere la spina e tirarla. Non trascinare il cavo.
- Se non si utilizzano le casse per un periodo prolungato, disattivare l'alimentazione.
- Non aprire il subwoofer, si possono provocare scosse elettriche ed altri incidenti.
- Tenere il sistema in un posto ben areato, lontano da sorgenti di calore o dalla luce diretta del sole.
- Non versare acqua, liquidi, oppure inserire sporcizia nel dispositivo.
- Leggere il manuale utente con attenzione prima di utilizzare questo prodotto ed installare il sistema di conseguenza. Non utilizzare questo prodotto per altri scopi per evitare di provocare qualsiasi problema e di condizionare i propri diritti.

INSTRUCCIONES DE SEGURIDAD

- Los altavoces deben colocarse en una superficie firme y lisa.
- Toque las teclas con suavidad y pulse los botones con firmeza.
- Antes de conectar la energía, verifique la conexión entre el altavoz de subgraves y los satélites, y compruebe que el botón de volumen se encuentre en la posición de mínimo. Puede ajustar el volumen después de conectar los altavoces.
- Tenga en cuenta que deberá fijar en posición media el volumen del CD-Rom, tarjeta de sonido o cualquier otra fuente de sonido. Así evitará el daño causado por un aumento súbito de señal.
- No deje el volumen, los bajos y los agudos al máximo por largos periodos de tiempo.
- No enrede el cable de alimentación y el cable de entrada de sonido. De lo contrario el sonido se verá severamente interferido por la corriente eléctrica. No toque la parte metálica del enchufe.
- Al desconchurarlo, sostenga el enchufe firmemente y retírelo. No tire del cable.
- Si no va a utilizar los altavoces durante un tiempo, desactive la alimentación.
- No abra el altavoz de subgraves, podría causar descargas eléctricas u otros accidentes.
- Mantenga el sistema en un lugar ventilado y lejos de cualquier fuente de calor o luz solar directa.
- No arroje agua, líquido o basura en la máquina.
- Por favor, lea el manual de usuario detenidamente antes de usar este producto e instalar el sistema correctamente. No use este producto para otro propósito y evite cualquier accidente.

使用注意事項

- 喇叭應置於平坦而穩固的平面上。
- 按鍵只需輕按、旋鈕用力均勻、即可作用。
- 電源打開前，請先確認喇叭主機、副機間之連接無誤，旋鈕應旋到最低音量的位置；打開電源後，再根據喜好調節大小聲。
- 特別注意必須將CD-Rom、音效卡或其他音源的音量調到中間位置，以免輸入訊號過大而導致產品損壞。
- 本產品不適合使用在長時間將音量、低音、高音開至最大的狀態。
- 喇叭的電源線與聲音輸入線請勿纏捲在一起，否則喇叭發出的聲音會被電線上的電流嚴重干擾，並請勿接觸電源插座的金屬部分。
- 拔出插頭時，切勿拉扯電線，應握住插頭拔出。
- 若長時間不使用喇叭，應將電源切斷。
- 切勿非經本公司授權之人員自行拆卸、維修、添附或改裝，以防電擊或其他意外發生。
- 必需保持通風良好，並遠離熱源及避免陽光直射。
- 注意不要將水或其他液體、雜物灑入機內。
- 使用本產品時，請詳細閱讀使用說明，確實以序安裝；未遵照產品所附之使用說明書使用本產品、其操作不當或設定錯誤所造成之損壞不在保固範圍之內。
- 其他相關注意事項，敬請參考產品保證卡內詳細說明。

사용 주의 사항

- 스피커를 평탄하고 견고한 곳에 설치해 주십시오.
- 플릭 버튼은 가볍게 누르시고 돌림 버튼은 균일한 힘으로 돌려 주십시오.
- 전원을 켜기 전에는 먼저 스피커 본체와 연결 부분의 착오가 없는 지를 확인 하신 후 스피커의 음량을 최소로 돌리신 후 전원을 넣으십시오. 그런 후 취향에 맞게 음량을 조절 해 주십시오.
- CD-ROM, 사운드 카드 및 기타 다른 음향 입력부의 음량을 중간이나 작게 조절 하신 후 사용을 시작하시어아만 입력 신호의 과대로 인해 생기는 제품의 고장을 방지 할 수 있습니 다.
- 음량, 저음 및 고음을 최대한으로 높으신 상태에서 잠시간 스피커를 사용하지 마십시오.
- 스피커의 전원 선과 소리 입력 선을 같이 맡아 주시면 스피커가 전선의 전류로 인한 잠음 이 발생할 경우가 생깁니다. 그러므로 두 선을 따로 떼어 주시고 전원의 금속 코드 부분 에 닿지 않도록 해 주십시오.
- 점촉부분을 뽐으실 때는 선을 당기지 마시고 본체를 닿겨 뽐아 주십시오.
- 만약 잠시간 스피커를 사용하지 않으신 경우 전원을 뽐아 주십시오.
- 감전이나 기타 돌발 사고를 방지하기 위해 절대 스피커 본체를 해체 하지 마십시오.
- 적사광선 및 열을 피하여 통풍이 잘되는 곳에 설치해 주십시오.
- 물이나 액체 혹은 기타 오물들이 본체로 들어가는 것을 방지하십시오.
- 본 상품을 사용 하실 때에는 먼저 사용 설명서를 자세히 읽어주시고 설치 순서에 맞게 설 치 하십시오. 그리고 불필요한 문제 발생으로 귀하의 권리에 손상되는 일이 없도록 하기 위해 주요한 사용 용도 및 범위를 벗어난 곳에 사용하지 말아 주십시오.

使用上の注意事項

- スピーカーは、平坦で丈夫な平面に置いてください。
- キータッチは軽く、ツマミを回すときは、丁寧に扱い抜いてください。
- 電源を入れる前に、スピーカー本体とサブセット間の接続を確認し、音量ボリュームは最小の位置に回してから電源を入れ、お好みに合わせて音量を調節してください。
- <ご注意>CD-Romやサウンドカードまたはその他の音源装置の音量を中から小の位置に調整することにより、過大な入力信号投入による本製品の損害を防止します。
- スピーカーを長時間ご使用になる場合の音量は、低音、高音とも最大の状態でのご使用を避けてください。
- スピーカーの出力音声は電源コードの電流に嚴重な影響を受けるため、スピーカーの電源コードと音声の入力コードを一緒に絡ませないでください。電源コンセントの金属部分と接触しないようご注意ください。
- プラグをコンセントから抜くときは、電源コードを引っ張らずにプラグを握って抜いてください。
- スピーカーを長期間使用しない場合は、電源を切ってください。
- ケーシングを分解しないでください。感電またはその他の災害発生の原因となります。
- 本機器は換気の良い場所に置き、高温の場所や直射日光を避けてください。
- 水やその他の液体、雑物を本機器内部に入れないようご注意ください。
- 本製品をご使用するときは、取扱説明書を詳しくお読みになり取扱説明書の手順に従って取り付けてください。本製品の元来の用途範囲外でのご使用はご遠慮ください。故障した場合に保証が受けられない恐れがあります。

Wow
WOOFER OF WOOFER

2.2
CHANNEL

Instruction

Anweisungen

Istruzioni

Instrucciones

使用説明書

사용설명서

使用説明書

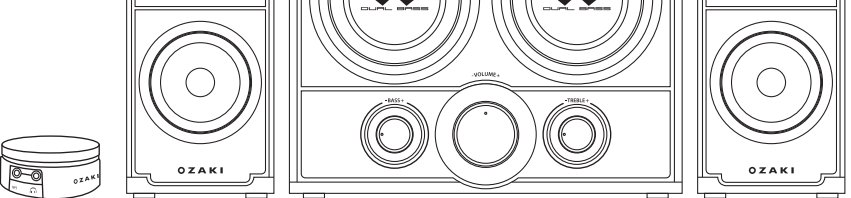

WU460

OZAKI



**INSTALLATION
INSTALLATION
INSTALLATION
INSTALLAZIONE
INSTALACIÓN**

安裝
설치
取り付け方法

WU460
2.2双炮狂飆機HiFi多媒體喇叭

- 產品特色**
- 全新技術 2.2聲道喇叭
 - RMS輸出功率60W
- 包裝配件**
- 重低音主機x1
 - 衛星喇叭x2
 - 3.5mm minijack音源線
 - 線控器
 - 使用手冊
 - 產品保證卡

- 產品規格**
- AMP輸出功率：20Wx10Wx2
 - 單體輸出功率：30Wx2+(10W+3W)x2
 - 單體尺寸：低音4"x2+副機(3"+2")x2
 - 響應頻率：50Hz-20KHz
 - 噪訊比：88dB
 - 阻抗：>8K ohm
 - 靈敏度：400mV
 - 機體尺寸：(重低音)寬280x高210x深245mm
 - 機體尺寸：(衛星)寬105x高210x深115mm

- 功能**
- 電源開關
 - 音量旋鈕
 - 重低音音壓旋鈕
 - 高音音壓旋鈕

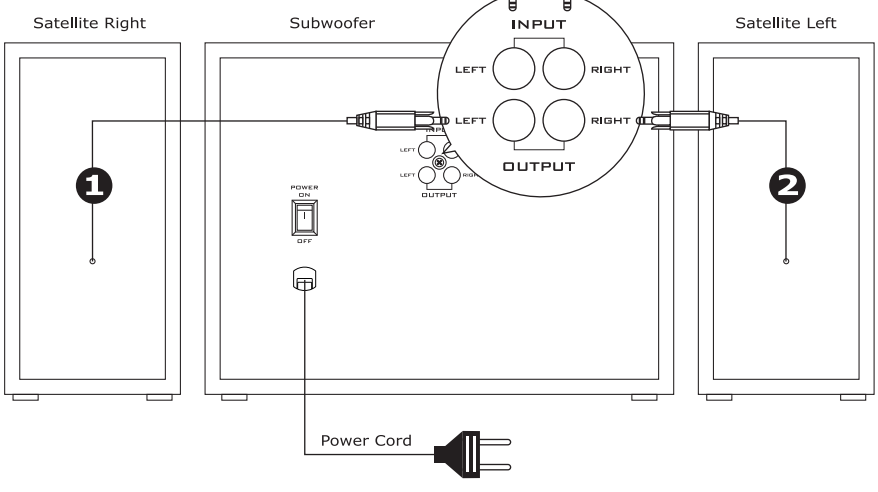
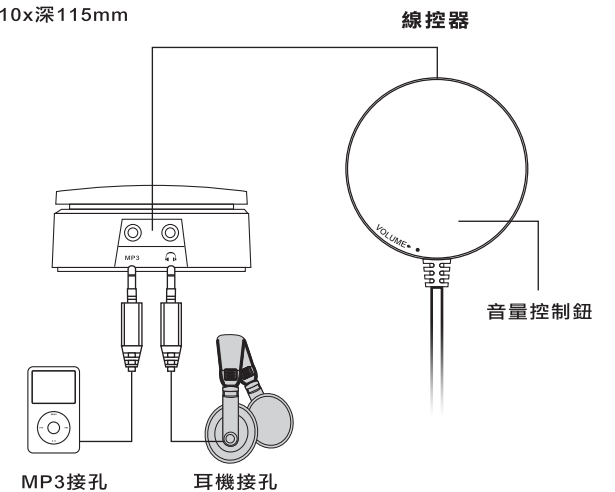

Step 1

Connecting the Speaker
Verbinden Sie die Lautsprecher
Connectez les haut-parleurs
Collegamento delle casse
Conectar el altavoz

連接喇叭
스피커 선 설치
スピーカーコードを取り付ける



Step 2

Connecting the Audio Sources & Power Cord
Verbinden Sie die Audioquellen und Netzkabel.
Connectez les sources audio & le cordon d'alimentation
Collegamento delle origini audio e del cavo d'alimentazione
Conectar las fuentes de sonido y el cable de electricidad

連接音源與電源
음성 소스 설치 & 전원 설치
音源装置を取り付ける &電源を取り付ける

※The signal cable of 3.5mm to RCA junction isn't included in this package. Please purchase it from the electrical material related store based on the necessity.
※Das Adapterkabel zur Umsetzung von 3,5 mm-Klinkenstecker auf Cinch-Stecker (RCA-Stecker) ist nicht im Paket enthalten. Bei Bedarf können Sie es im Elektrofachhandel erwerben.
※Le câble signaux de 3,5mm vers pour la connexion RCA n'est pas indus dans cet emballage. Si nécessaire, veuillez l'acheter dans un quelconque magasin d'accessoires électriques.
※Il cavo segnale da 3,5 mm per il collegamento alla giunzione RCA non è incluso nella confezione. Acquistarlo presso un negozio d'articoli elettrici in base alle proprie necessità.

※El cable de señal de conexión 3.5mm a RCA no se incluye en la caja. Cómprolo en una tienda de artículos electrónicos según su necesidad.
※包裝內不含安裝上所使用的轉接頭及RCA訊號線之線材，如有需要請自行至電子材料店選購。
※설치시 필요한 스피커와 RCA 신호선의 재료는 내용물에 포함되어 있지 않으므로 필요시 자체적으로 구입하시기.
※パッケージにはインストールに使用するポート・コネクタ及びRCA信号線の線材を含んでおりませんので、必要な場合は電子材料店でお願いします。

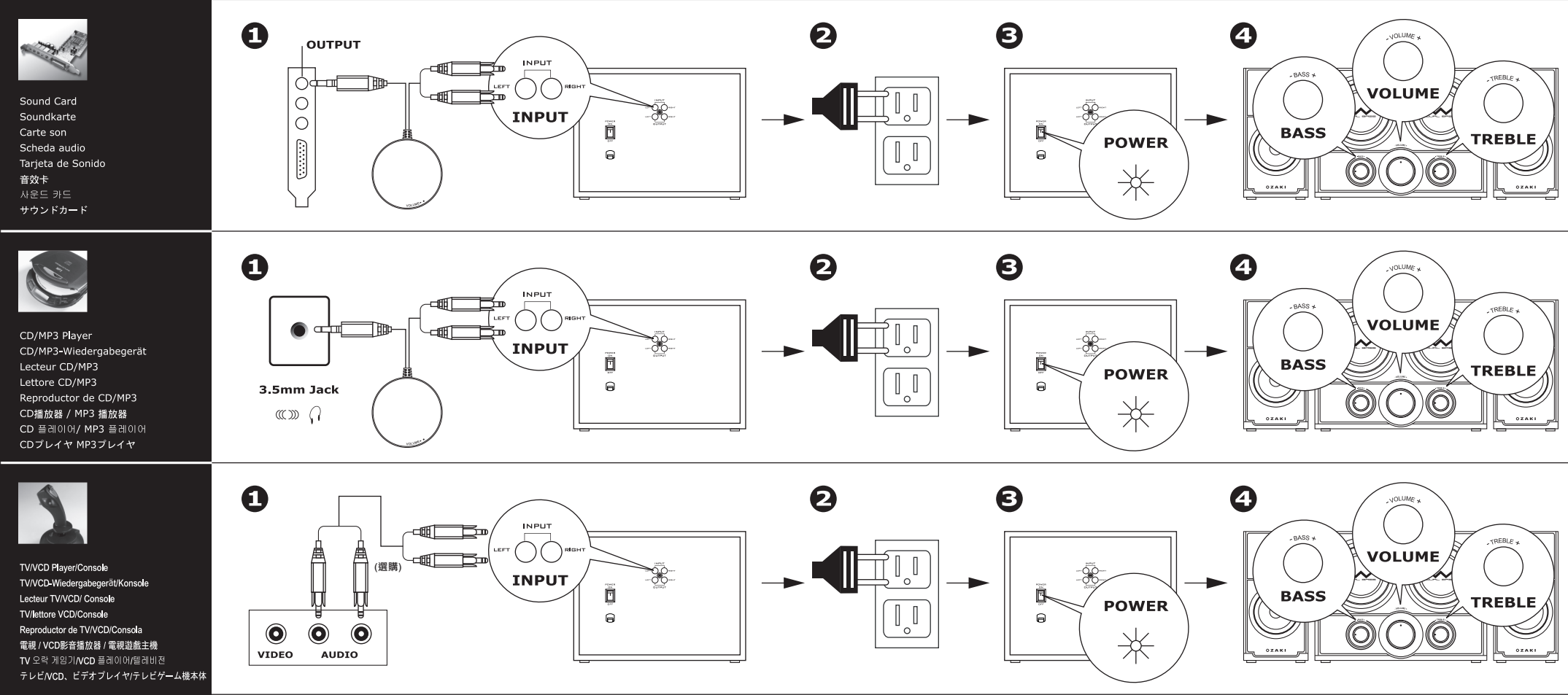

Sound Card
Soundkarte
Carte son
Scheda audio
Tarjeta de Sonido
音效卡
사운드 카드
サウンドカード

CD/MP3 Player
CD/MP3-Wiedergabegerät
Lecteur CD/MP3
Lettore CD/MP3
Reproductor de CD/MP3
CD播放器 / MP3 播放器
CD 플레이어 / MP3 플레이어
CD 플레이어 MP3 플레이어

TV/VCD Player/Console
TV/VCD-Wiedergabegerät/Konsole
Lecteur TV/VCD/ Console
TV/lettore VCD/Console
Reproductor de TV/VCD/Console
電視 / VCD影音播放器 / 電視遊戲主機
TV 오락 게임기/VCD 플레이어/유희비전
テレビ/VCD、ビデオプレイヤー/テレビゲーム機本体